

CÓMO HACER MÁSCARAS DESDE CASA

CUBIERTA DE TELA PARA LA CARA COSIDA

1.

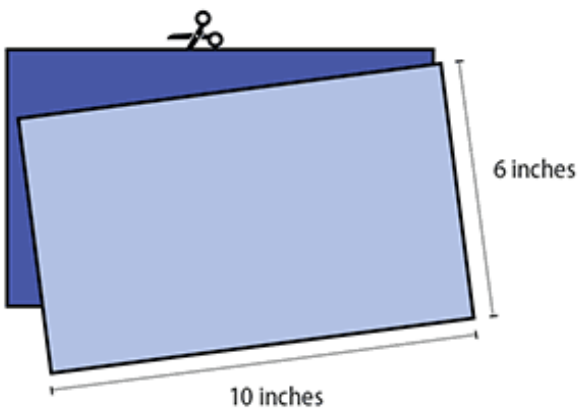

2.

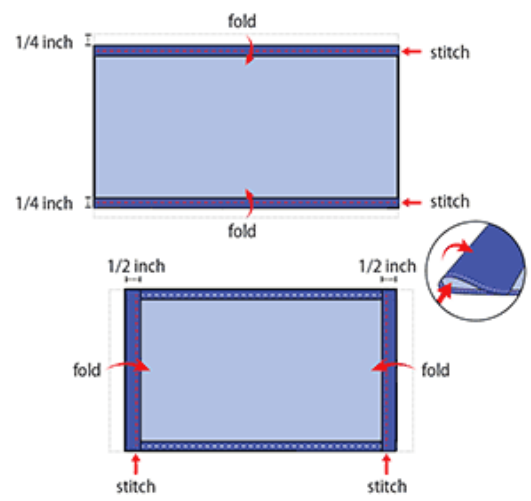

3.

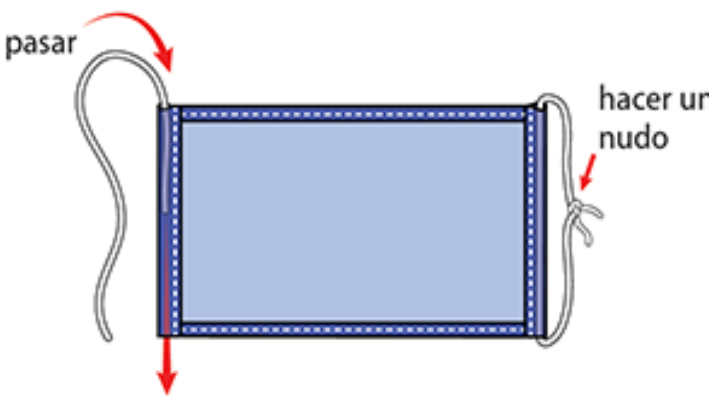

4.

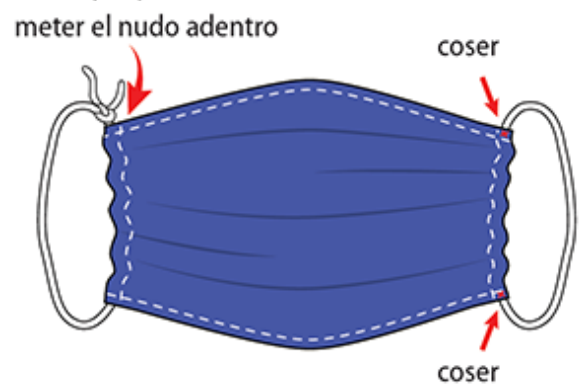

MASCARILLA RÁPIDA CON CAMISETA (MÉTODO SIN COSTURAS)

1.

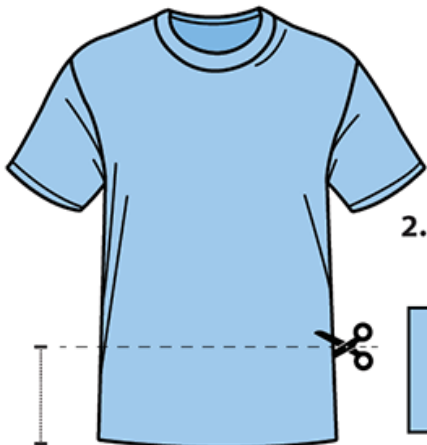

2.

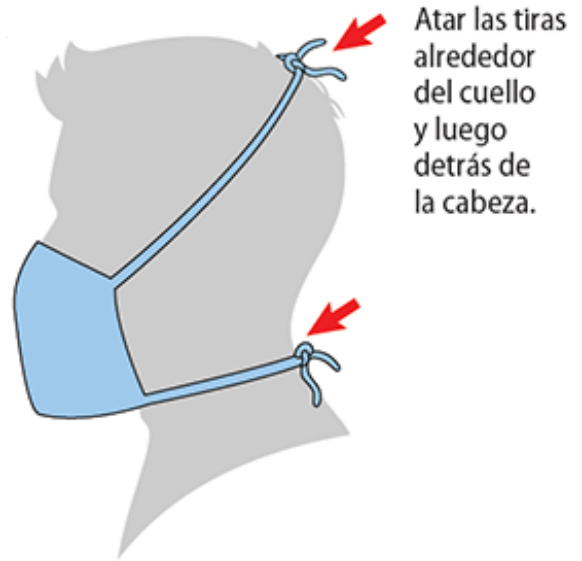
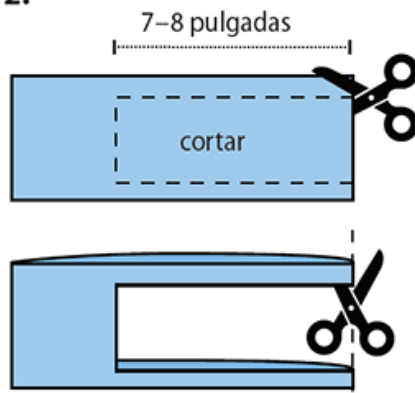

7-8 pulgadas

cortar tiras para atar

MASCARILLA CON PAÑUELO (MÉTODO SIN COSTURAS)

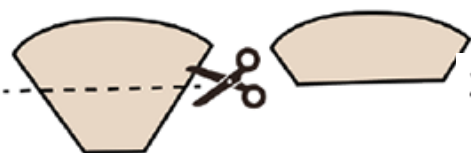

Cortar el filtro de café

2.



Doblar el filtro en el centro de la bandana doblada.

Doblar la parte de arriba hacia abajo. Doblar la parte de abajo hacia arriba.

4.



Colocar las gomas o cintas elásticas para el cabello a 6 pulgadas de distancia la una de la otra.

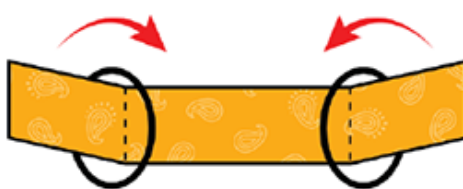

Doblar los costados hacia el centro y colocar un extremo dentro del otro.

6.



7.

